

BADU® Eco Flex

Regelbar und mit modernster hoch effizienter Motorentechnologie.
Umwälzpumpe mit bekannter Steuerung für große Pools.

Einsatzgebiet

Schwimmbadwasser-Umwälzung in Filteranlagen, aufstellbar
jeweils max. 3 m oberhalb oder unterhalb des Wasserniveaus.

Ausführung

Blockpumpe mit integriertem Fasernfänger.
Balg-Gleitringdichtung auf Kunststoff-Laufradnabe montiert.
Motor- bzw. Pumpenwelle kommt mit dem im Kreislauf befindlichen
Wasser nicht in Berührung. Elektrische Trennung.
Fasernfängerinhalt ca. 6 l
Saugsiebmaschenweite ca. 3,0 x 2,8 mm

Werkstoffe

Pumpengehäuse PP GF 30
Zwischengehäuse PP GF 30
Dichtungsgehäuse PP TV 40
Leitschaufeleinsatz PP GF 30
Laufrad PPE GF 30
Saugsieb PP
Deckel PC, transparent/PA 66 GF 30
Klebmunfen ABS
Gleitringdichtung Kohle/Keramik/NBR
Schrauben Edelstahl
Elastomere NBR/Viton

Technische Daten bei 50/60 Hz		BADU Eco Flex
Saug Sa/Druck Da d ⁴⁾		90/90
Empf. Saug-/Druckleitung, PVC-Rohr, d ⁴⁾		90/90
Leistungsaufnahme P ₁ /-abgabe P ₂ ¹⁾ (kW)	1~ 230 V	0,08-2,60/0,05-2,20
Nennstrom (A)	1~ 230 V	0,45-12,00
Nettogewicht (kg)	1~	24,50

Detaillierte Infos zur Schutzart des Motors siehe Seite 143.

Artikel-Nr.	Typ	Spannung	Leistungsabgabe P ₂	UVP netto	UVP brutto ²⁾
219.0408.338	BADU Eco Flex	1~ 230 V	2,20 kW	1.547,91 €	1.842,01 €

Dreifach-Ringschlüssel-Öffnungshilfe im Lieferumfang enthalten. Siehe Seite 130.

Umwälzpumpen, energiesparend

NEU



Nachfolger der
BADU Eco Motion >



< Motordisplay
mit intuitiver
Steuerung

Umwälzpumpen, energiesparend



Siehe Legende

Leistung

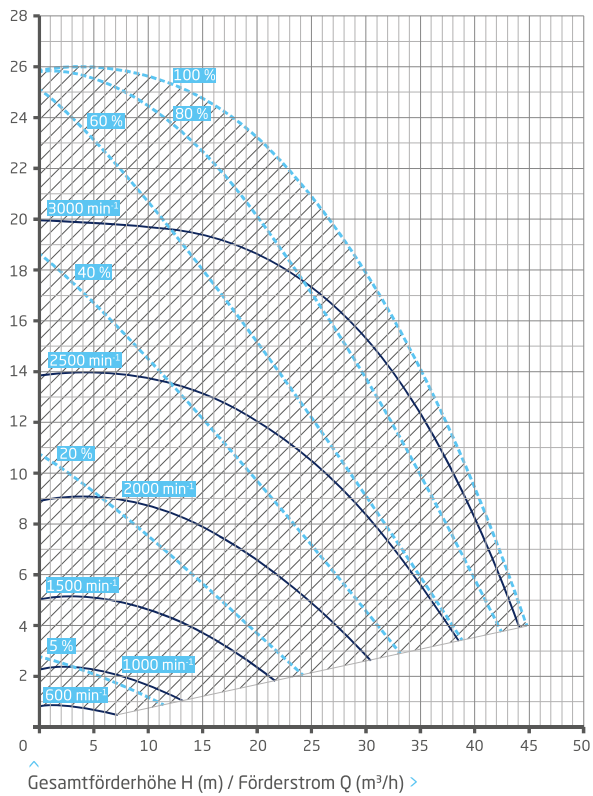

Maße

Ausführliche Maße auf Anfrage oder unter badu.de

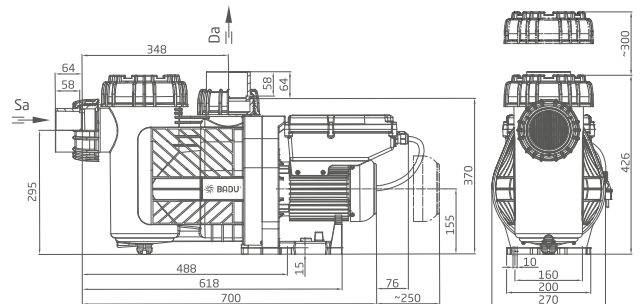

Produktberatung - wir helfen Ihnen gern: Telefon 09123 949-400.